

< 2. Numeração até 10 >

□ 10までの数の読み方・書き方

1. Conte as figuras e escreva o número no quadrado:



< 3. Ordem dos números >

□ 10までの数についての順序数

1. Pinte três círculos, a partir da direita.



2. Pinte o quarto círculo, a partir da esquerda.



< 4. Quais são os números >

□ 10までの数の構成 (合成分解)

1. Quais são os números?

(1) 4 é a soma de quais números?

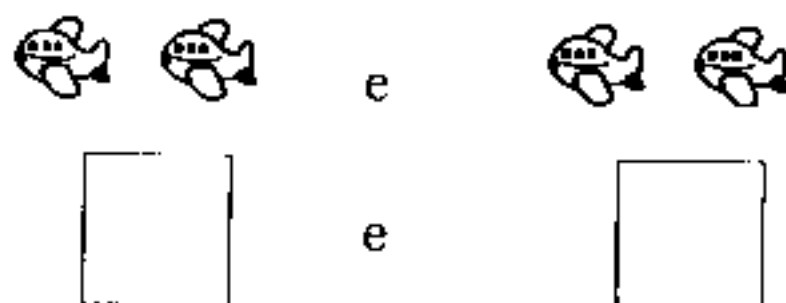
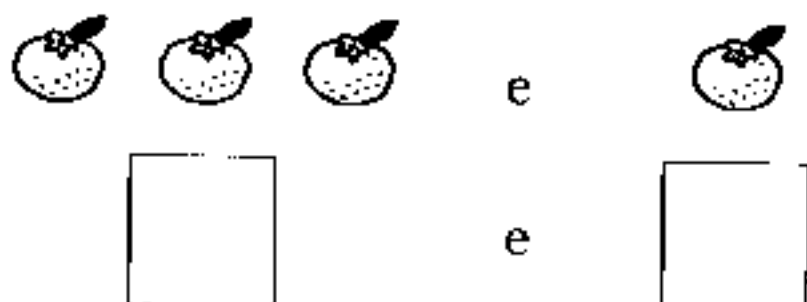

(2) 7 é a soma de quais números?

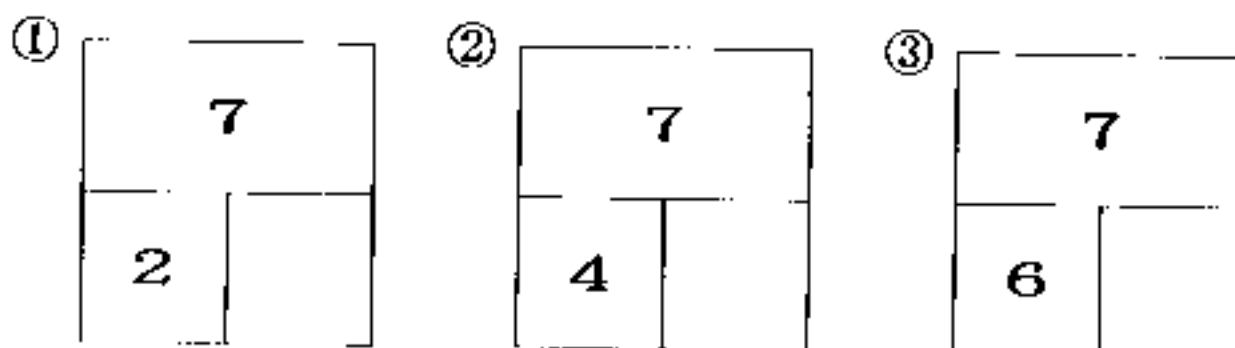

< 4. Adição 1 >

□たしざんの意味

Vocabulário

- Ao todo
- Juntando

Vocabulário

- Somar +
- Adição

1. São quantos ao todo?

(1) Juntando 2 mais 3 são:



(2) Primeiro havia 4, se colocarmos mais 3:



2. Efetue:

(1) 3 + 5 =

(2) 2 + 7 =

(3) 8 + 2 =

< 6. Subtração 1 >

□ひきざんの意味

Vocabulário

- Diminuir -
- Subtração

1. Havia 6 laranjas, se comermos 2, quantos ficarão?



2. Qual é a diferença na quantidade de cães e gatos?



3. Efetue:

(1) 8 - 2 =

(2) 10 - 6 =

(3) 8 - 8 =

< 7. Numeração maior que 10 >

□ 2 けたの数の表し方と意味理解

1. Conte e escreva o número que a quantidade de figuras representa:

(1)



□

(2)



□

□ 2 けたの数の大小比較

2. Faça um círculo no número maior:

(1) 1 6 e 1 9

(2) 2 0 e 1 5

(3) 1 8 e 1 2

□ 2 けたの数の順序

3. Complete o □ com o número que falta.

(1)

1 6	1 7	□	1 9
-----	-----	---	-----

(2)

1 5	□	1 3	□
-----	---	-----	---

□ 2 けたの数の 10 のまとまりとはんぱ

4. Coloque o número correspondente no □.

(1) 2 0 mais 3 são □

(2) 3 6 mais 3 0 são □

< 9. Adição e Subtração . . . 1 >

□ 2 位数 ± 1 位数の  
繰り上がりや繰り下  
がりのない計算

Vocabulário  
• Cálculo

1. Calcule:

(1)  $16 + 2 =$

(2)  $13 + 6 =$

(3)  $17 - 4 =$

(4)  $18 - 7 =$

(5)  $15 - 5 =$

□ 3 口の数のたしざ  
んとひきざんの計算

2. Calcule:

(1)  $3 + 2 + 4 =$

(2)  $7 + 3 + 6 =$

(3)  $10 - 3 - 4 =$

(4)  $17 - 7 - 2 =$

(5)  $9 - 6 + 7 =$

(6)  $7 + 2 - 4 =$

< 1 1. Adição 2 >

□繰り上がりのある  
たしざんの計算

1. Há 9 carros parados no estacionamento. Logo depois, chegaram mais 3. Há quantos carros no total?



Sentença:

Resp. : \_\_\_\_\_

2. Calcule:

$$(1) \quad 9 + 4 = \boxed{\phantom{00}}$$

$$(2) \quad 5 + 8 = \boxed{\phantom{00}}$$

< 1 3. Subtração 2 >

□繰り下がりのある  
ひきざん

1. Há 12 passarinhos no parque. 9 passarinhos foram embora. Quantos ainda ficaram?



Sentença:

Resp. : \_\_\_\_\_

2. Calcule:

$$(1) \quad 11 - 9 = \boxed{\phantom{00}}$$

$$(2) \quad 14 - 7 = \boxed{\phantom{00}}$$

< 15 Números maiores >

□ 100までの数の  
読み方・書き方

1. São quantos lápis ao todo?

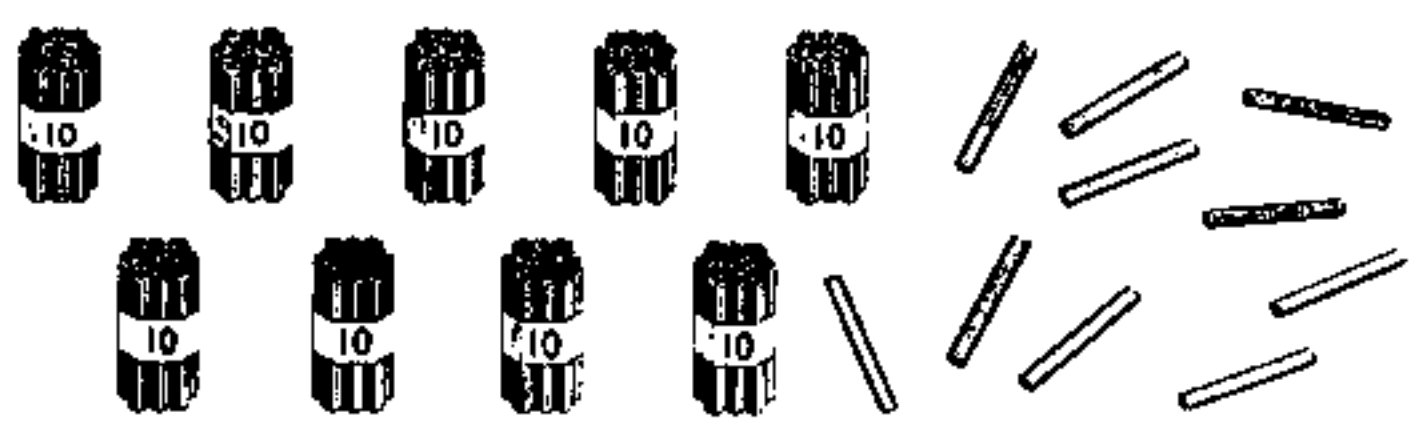

2. Quantos são? Escreva os números correspondentes:

(1) 7 dezenas :

(2) 9 dezenas mais 7 unidades:

(3) 86 é igual a  dezenas mais  
 unidades.

(4) 100 é  unidade maior que 99.

< 2. Adição ... 1 >

□ (2位数) + (1, 2位数) で繰り上がりのある筆算の仕方

1. Faça a conta no papel:

(1)  $29 + 15 =$

$$\begin{array}{r} 29 \\ + 15 \\ \hline \end{array}$$

(2)  $32 + 28 =$

$$\begin{array}{r} 32 \\ + 28 \\ \hline \end{array}$$

Vocabulário  
• Fazer a conta no papel

< 3. Subtração ... 1 >

□ (2位数) - (1, 2位数) で繰り下がりのある筆算の仕方

1. Faça a conta no papel:

(1)  $35 - 17 =$

$$\begin{array}{r} 35 \\ - 17 \\ \hline \end{array}$$

(2)  $40 - 14 =$

$$\begin{array}{r} 40 \\ - 14 \\ \hline \end{array}$$

(3)  $53 - 46 =$

$$\begin{array}{r} 53 \\ - 46 \\ \hline \end{array}$$

(4)  $34 - 8 =$

$$\begin{array}{r} 34 \\ - 8 \\ \hline \end{array}$$

□ 加法と減法の相互関係

Vocabulário  
• Tirar a prova real

2. Havia 31 morangos e comemos 23. Quantos morangos ficaram? Tire a prova real para verificar a resposta.

Sentença matemática:

Prova real:

Resp. : \_\_\_\_\_

< 4. Numeração até 1000 >

□ 3 位数の十進位取り記数法での表し方

Vocabulário  
• Classe das centenas

1. Conte quantos são ao todo:

(1) Escreva o número que representa a quantidade de cartões:



(2) Há quantos canudos ao todo? Escreva o número que representa a sua quantidade:



□ 1000 までの数の構成と相対的な大きさ

Vocabulário  
• Mil

2. Coloque o número correspondente no  :

(1) 260 é igual a  dezenas.

(2) 260 é igual a  unidades.

(3) 1000 é igual a  centenas.

□ 不等号の使い方

Vocabulário  
• < menor  
• > maior

3. Coloque >, < ou = dentro do  :

(1) 489  498      (2) 450  550 - 150

□ 10 や 100 を単位とする加法、減法

4. Efetue:

(1)  $70 + 80 =$        (2)  $120 - 70 =$

(3)  $200 + 500 =$        (4)  $1000 - 800 =$

< 6. Adição ... 2 >

□ (2, 3 位数) +

(2, 3 位数) で繰り上がりのある筆算

1. Efetue:

(1)  $83 + 52 =$

$$\begin{array}{r} 83 \\ + 52 \\ \hline \end{array}$$

(2)  $73 + 59 =$

$$\begin{array}{r} 73 \\ + 59 \\ \hline \end{array}$$

(3)  $67 + 36 =$

$$\begin{array}{r} 67 \\ + 36 \\ \hline \end{array}$$

(4)  $278 + 583 =$

$$\begin{array}{r} 278 \\ + 583 \\ \hline \end{array}$$

< 7. Subtração ... 2 >

□ (3 位数) - (2, 3 位数) で繰り下がりのある筆算

1. Efetue:

(1)  $135 - 86 =$

$$\begin{array}{r} 135 \\ - 86 \\ \hline \end{array}$$

(2)  $113 - 47 =$

$$\begin{array}{r} 113 \\ - 47 \\ \hline \end{array}$$

(3)  $936 - 798 =$

$$\begin{array}{r} 936 \\ - 798 \\ \hline \end{array}$$

(4)  $206 - 37 =$

$$\begin{array}{r} 206 \\ - 37 \\ \hline \end{array}$$

< 10. Adição e Subtração ... 1 >

□求大、求小の問題  
解決

1. Na turma I há 14 meninos. Há 4 meninas a mais que o número de meninos. Há quantas meninas no total? Coloque o número correspondente no □ e faça também a sentença matemática:

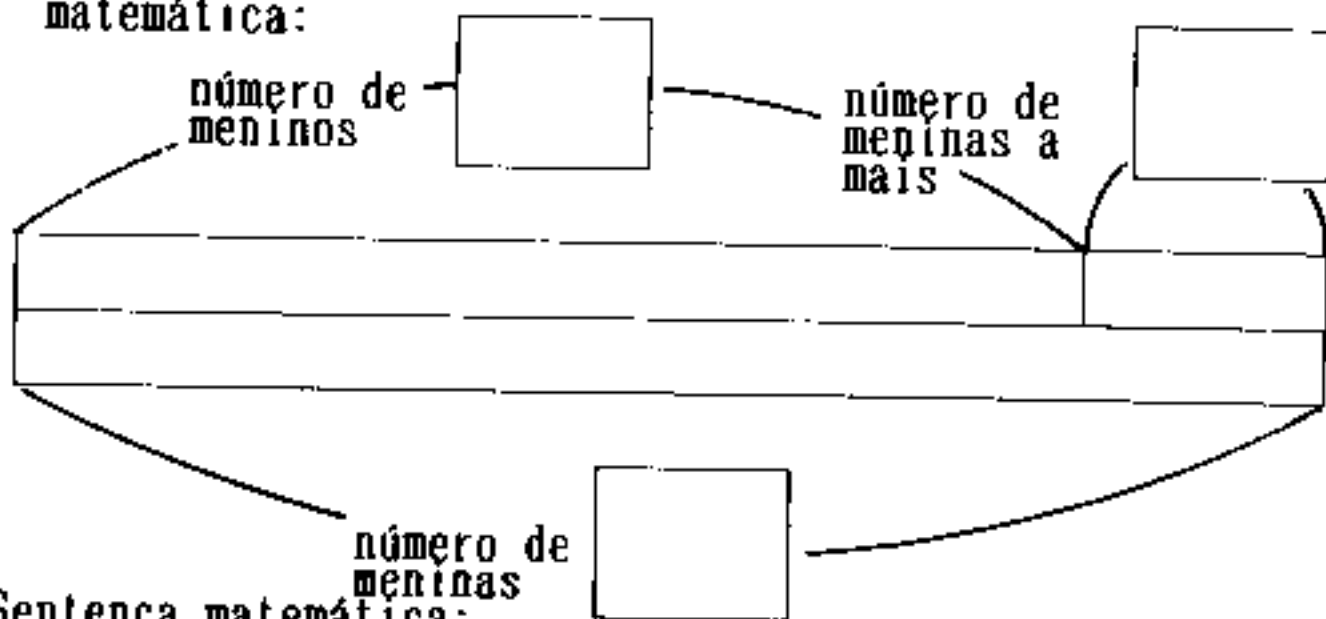

Sentença matemática:

Resp. : \_\_\_\_\_

2. Havia maçãs e laranjas dentro de um cesto. Havia 28 maçãs e 13 laranjas a menos que as maçãs. Qual é o número de maçãs?

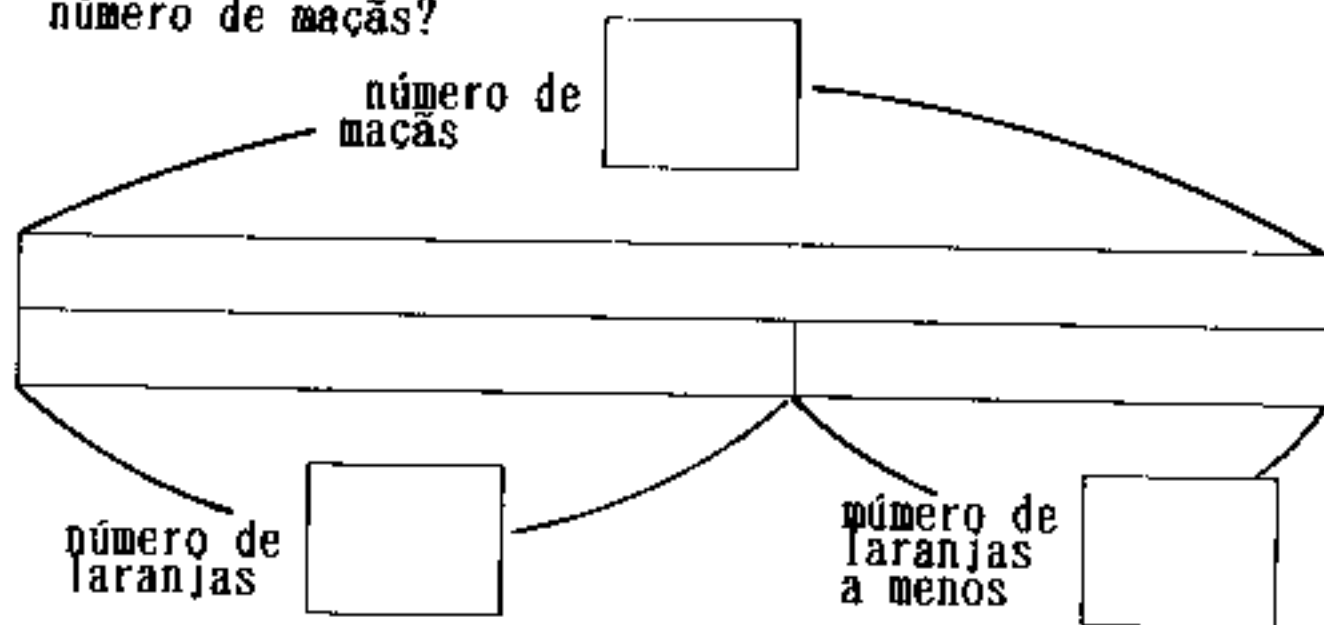

Sentença matemática

Resp. : \_\_\_\_\_

< 12. 13. 14. Multiplicação ... 1-2-3 >

□乗法の意味と式表示

- Vocabulário
- . x. multiplicar
  - . Multiplicação
  - . Multiplicando
  - . Multiplicador

1. Há quantas pessoas ao todo? Faça a sentença matemática e encontre a resposta:



Sentença matemática:

Resp. : \_\_\_\_\_

□倍概念の基礎

Vocabulário

• vezes

2. A fita de baixo é quantas vezes maior que a de cima?  
Demonstre em centímetros:

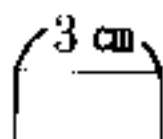

教科書 下 P. 15

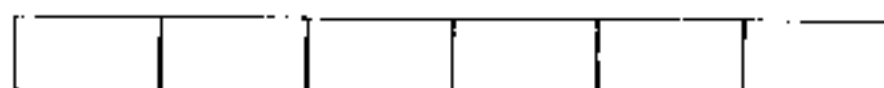

Resposta:  vezes  cm é

×  =  , portanto  cm são

□かけ算九九の適用

3. Distribuiremos flores para 7 pessoas, colocando 2 flores em cada buquê. Precisaremos de quantas flores?

Sentença matemática:

Resp. : \_\_\_\_\_

4. Há 7 carros. Se entrar em 4 pessoas em cada carro, quantas pessoas entrarão ao todo? Faça a sentença matemática e coloque a resposta.

Sentença matemática:

Resp. : \_\_\_\_\_

5. Formule um problema, cuja sentença matemática seja igual as de baixo e, encontre também a resposta.

(1)  $7 \times 8$

(2)  $6 \times 5$

6. Distribuiremos papéis coloridos para 7 pessoas. Cada pessoa receberá 9 folhas. Precisaremos de quantas folhas ao todo?

Sentença matemática:

Resp. : \_\_\_\_\_

7. Há 4 saquinhos de balas, com 8 balas em cada uma. Há quantas balas no total?

Sentença matemática:

Resp. : \_\_\_\_\_

□ 乗法の適用

8. Conte o número de blocos e de ●.

(1)

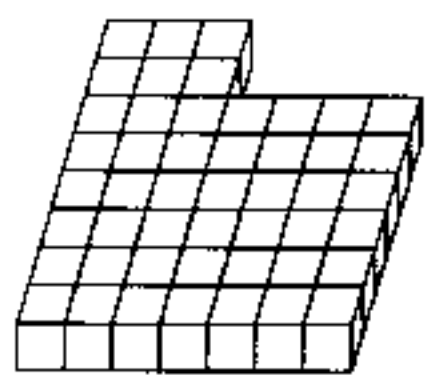

(2)

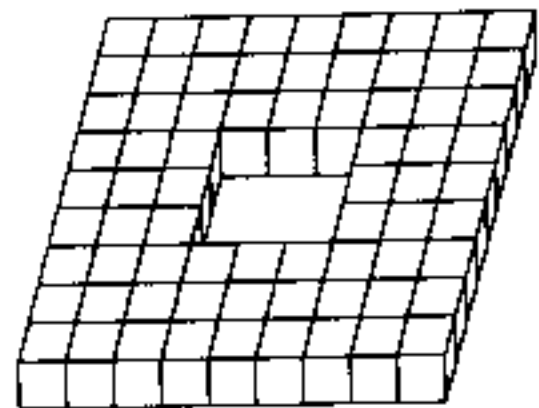

Resp. : \_\_\_\_\_

(3)

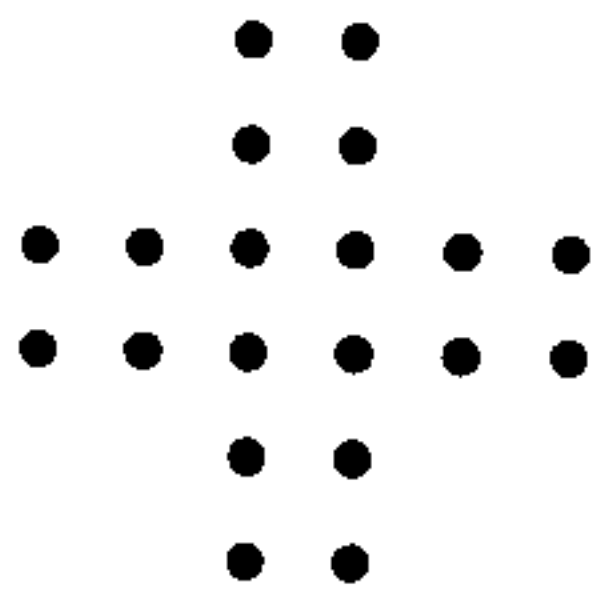

Resp. : \_\_\_\_\_

Resp. : \_\_\_\_\_

(4)

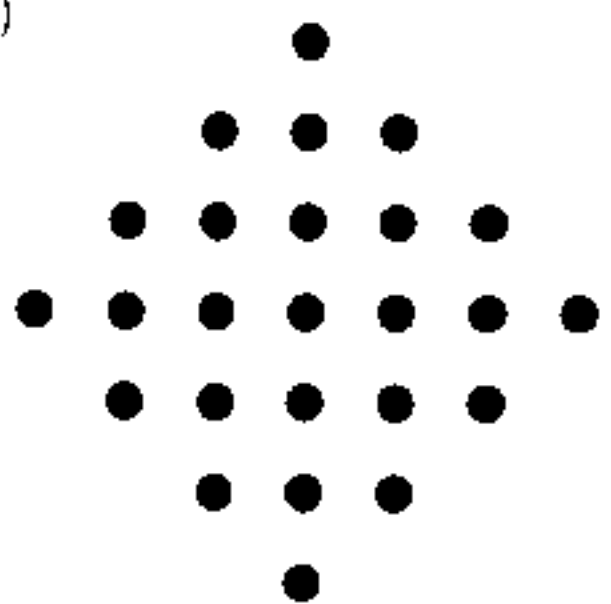

Resp. : \_\_\_\_\_

< 16. Adição e Subtração ... 2 >

□加法、減法の逆思考の問題解決

「のこり」を求める

1. Tenho 25 folhas de papéis coloridos. Usei 7. Quantas folhas ainda tenho?

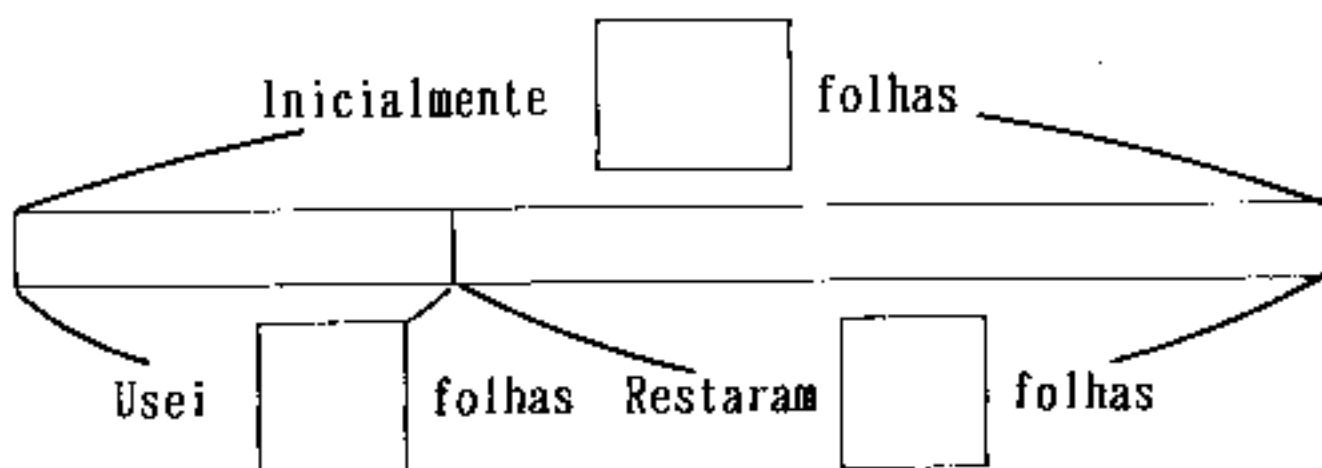

Sentença matemática:

Resp. : \_\_\_\_\_

「たす数」を求める

2. Havia 13 carros parados. Chegaram mais alguns, totalizando 21 carros. Quantos carros chegaram?

Sentença matemática:

Resp. : \_\_\_\_\_

「たされる数」を求める

3. Havia algumas crianças na sala. Com a chegada de 7, são 23 ao todo. Havia quantas crianças no início?

Sentença matemática:

Resp. : \_\_\_\_\_

「ひかれる数」を求める

4. Havia alguns morangos. Comi 8 e restaram 15 morangos. Havia quantos morangos no início?

Sentença matemática:

Resp. : \_\_\_\_\_

「ひく数」を求める

5. Havia 16 folhas de papéis coloridos. Usei algumas e fiquei com 7 folhas. Quantas folhas usei?

Sentença matemática:

Resp. : \_\_\_\_\_

□ 順序数の問題解決

6. As crianças estão enfileiradas. A Maria é a 8a. da fila de frente para trás e a 5a. de trás para frente. Há quantas crianças ao todo?

Sentença matemática:

Resp. : \_\_\_\_\_

< 17. Numeração até 10000 >

□ 10000までの数の十進位取り記数法による表し方

1. São quantas folhas ao todo?

(1)



folhas

(2)



folhas

Vocabulário

- Unidade de milhar
- Dez mil

□ 10000までの数の構成と相対的な大きさ

2. Escreva no , o número correspondente:

(1) 7 2 0 0 é igual a  milhares mais  centenas.

(2) 7 2 0 0 é igual a  centenas.

(3) 7 2 0 0 é igual a  dezenas.

(4) 1 0 0 0 0 é igual a  milhares.

(5) 1 unidade menor que 1 0 0 0 .

(6) 10 unidades menores que 1 0 0 0 0 .

3. Efetue:

□ (3位数) + (3位数) で千の位に繰り上がりがある計算

(1)  $1400 - 500 =$        (2)  $634 + 523 =$

□ (4位数) - (3位数) で百の位に繰り下がりがある計算

$$\begin{array}{r} 1400 \\ - 500 \\ \hline \end{array}$$
$$\begin{array}{r} 634 \\ + 523 \\ \hline \end{array}$$

(3)  $1275 - 437 =$        (4)  $1000 - 515 =$

$$\begin{array}{r} 1275 \\ - 437 \\ \hline \end{array}$$
$$\begin{array}{r} 1000 \\ - 515 \\ \hline \end{array}$$

< 1. Multiplicação...① >

□乗数の増減に伴う積の変化

1. Abaixo está apenas uma parte da tabela de multiplicação. Que números poderão ser colocados nos espaços em branco?

(1)

	3		9	12	15
	4	8		16	20
	5	10	15	20	25

(2)

	16	20	24	28
	20	25		35
	24		36	42

□乗法の交換法則

2. Há quantas ○? Calcule adequadamente:

(1)

○ ○ ○ ○ ○  
○ ○ ○ ○ ○  
○ ○ ○ ○ ○

(2)

○ ○ ○ ○ ○ ○ ○ ○  
○ ○ ○ ○ ○ ○ ○ ○  
○ ○ ○ ○ ○ ○ ○ ○  
○ ○ ○ ○ ○ ○ ○ ○  
○ ○ ○ ○ ○ ○ ○ ○

□かけ算の10への拡張

3. Existem quantas ☆ e quantas ★?

(1)

☆☆☆☆☆☆☆☆☆☆  
☆☆☆☆☆☆☆☆☆☆  
☆☆☆☆☆☆☆☆☆☆

(2)

★★★★★★★★★★★★  
★★★★★★★★★★★★  
★★★★★★★★★★★★  
★★★★★★★★★★★★  
★★★★★★★★★★★★

かけ算の 0 への拡張

4. Brincamos de fazer pontos, usando 10 pedrinhas.

Escreva o número de pedras que conseguimos colocar e o número de pontos que obtivemos.

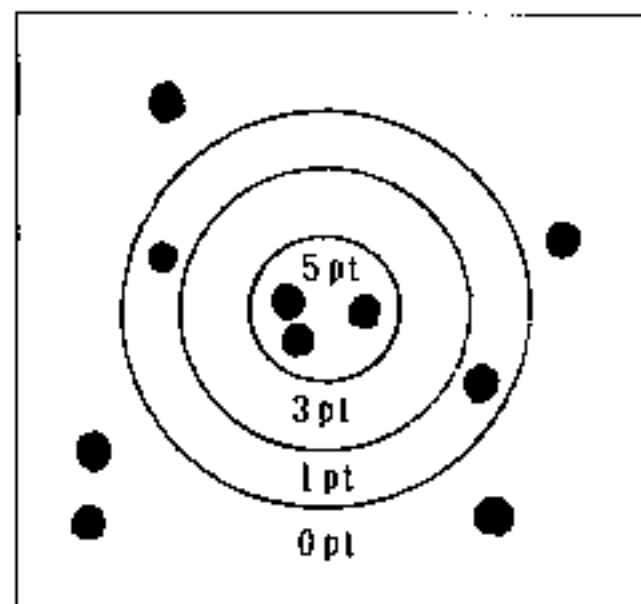

Complete a tabela:

No. de pontos	5 pt	3 pt	1 pt	0 pt	Total
Quant. pedras	3				10
Pontos					

< 2. Divisão...① >

除法の意味

[包含除]

Vocabulário
• Divisão
• ÷

1. Havia 15 balas. Se distribuirmos 3 para cada pessoa, quantas pessoas receberão as balas?

除法の意味

[等分除]

Vocabulário
• Dividendo
• Divisor

2. Havia 12 biscoitos. O mesmo número de biscoitos foi dividido entre quatro pessoas. Quantos biscoitos cada um vai receber?

除法の意味

[包含除, 等分除の統合]

3. Há 30 morangos. Escreva um problema cuja sentença matemática seja  $30 \div 6$ .

< 4. Divisão com resto >

余りのある除法の意味 [包含除]

1. Havia 17 biscoitos. Queremos distribuir 5 biscoitos para cada pessoa. Quantas pessoas receberão 5 biscoitos?

□余りのある除法の意味 (等分除)

2. Havia 29 morangos. Se formos dividir a mesma quantidade de morangos para 4 pessoas, quantos morangos cada uma vai receber?

□余りのある除法の筆算の仕方

3. Arme e efetue.

(1)  $11 \div 2$

(2)  $70 \div 9$

(3)  $38 \div 5$

< 5. Adição e Subtração >

□2位数どうしの暗算の仕方 (加法)

1. Faça a conta de cabeça.

(1)  $36 + 23$

(2)  $27 + 52$

(3)  $28 + 43$

(4)  $77 + 16$

(5)  $46 + 14$

(6)  $190 + 490$

2. Faça a conta de cabeça

(1)  $84 - 31$

(2)  $63 - 22$

(3)  $73 - 45$

(4)  $430 - 210$

(5)  $860 - 590$

□2位数どうしの暗算の仕方 (減法)

< 6. Números maiores >

□1億未満の数の読み方、書き方、数の構成

1. (1) A figura abaixo mostra a quantidade de pessoas que compareceram ao Estádio Nacional. Quantas pessoas compareceram?

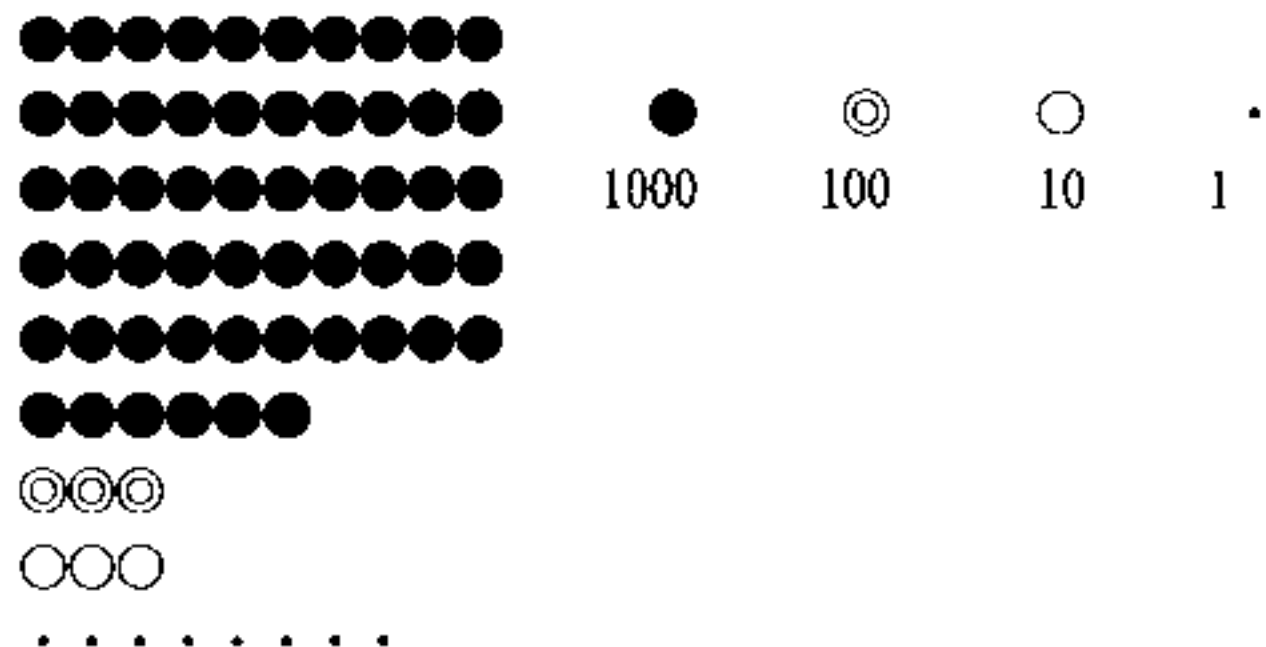

Vocabulário

- Dezena de milhar;
- Centena de milhar
- Unidade de milhão
- Dezena de milhão

(2) Escreva em números.

- ① Quarenta e cinco mil trezentos e dezoito -  
Setenta mil e seiscentos e um -  
Oitenta mil e noventa e dois

② 3 dezenas de milhar, 2 unidades de milhar, 5 centenas e 8 dezenas -

③ 67 unidades de milhar -

(3) Escreva em números.

- ① Noventa e um milhão, quinhentos e vinte e seis mil, trezentos e oito -  
Trinta milhões, vinte mil e quatro -

② 4 dezenas de milhão, 7 unidades milhão, 5 centenas de milhar e 9 dezenas de milhar -

③ 5 dezenas de milhão e 4 dezenas de milhar -

□ 大きな数の加減計算

2. Efetue:

(1)

$$\begin{array}{r} 54029 \\ + 63916 \\ \hline \end{array}$$

(2)

$$\begin{array}{r} 36781 \\ + 9509 \\ \hline \end{array}$$

(3)

$$\begin{array}{r} 17036 \\ - 14717 \\ \hline \end{array}$$

(4)

$$\begin{array}{r} 12680 \\ - 3594 \\ \hline \end{array}$$

<10. Multiplicação...②>

□ (2, 3 位数)  
× (1 位数) の  
計算の仕方

1. Arme e efetue:

(1)  $13 \times 3$

(2)  $24 \times 2$

(3)  $14$

$\times 4$

(4)  $32$

$\times 4$

(5)  $84$

$\times 6$

(6)  $234$

$\times 2$

(7)  $218$

$\times 3$

(8)  $624$

$\times 4$

(9)  $260$

$\times 3$

<13. Fração>

□ 分数の場面, 表示  
方

1. O tamanho da parte pintada equivale a quantos metros?

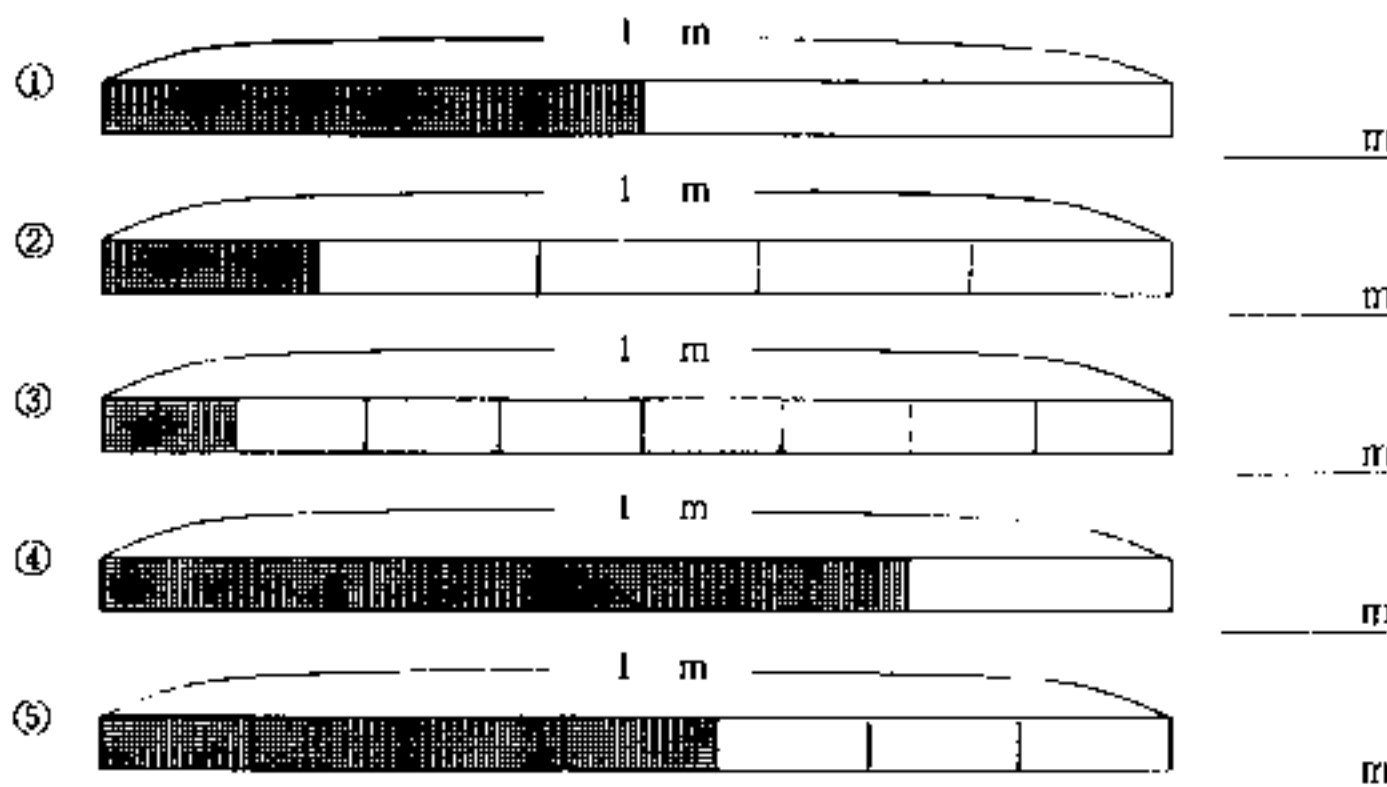

Vocabulário  
• Fração  
• Denominador  
• Numerador

□分数を数直線上に表す

Vocabulário  
• Reta numerada

2. Responda, observando a reta numerada:

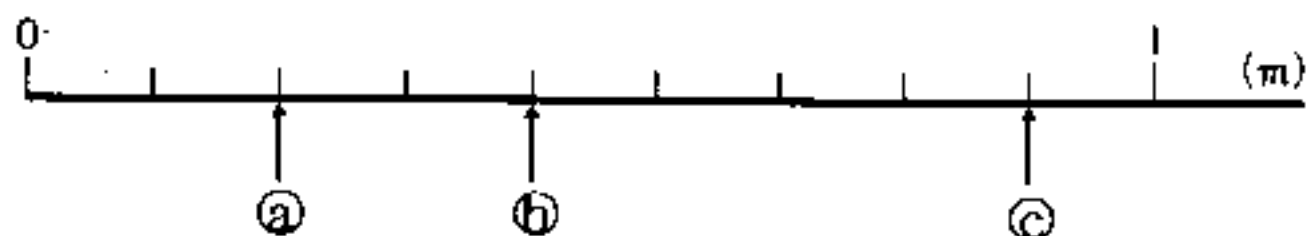

(1) 1 escala de medida equivale a quantos metros?

(2) Escreva na reta numerada o valor correspondente às letras a, b, c.

□分数の加減計算

3. Resolva:

(1)  $\frac{1}{4} + \frac{2}{4}$

(2)  $\frac{2}{5} + \frac{2}{5}$

(3)  $\frac{3}{4} - \frac{1}{4}$

(4)  $\frac{4}{6} - \frac{3}{6}$

< 14. Divisão...② >

□(2位数) ÷ (1位数)

(3, 4位数) ÷ (1位数)

1. Efetue:

(1)  $87 \overline{) 3}$  (2)  $96 \overline{) 3}$  (3)  $756 \overline{) 4}$  (4)  $842 \overline{) 2}$

(5)  $423 \overline{) 9}$  (6)  $9356 \overline{) 2}$  (7)  $94 \overline{) 4}$  (8)  $3201 \overline{) 4}$

< 16. Números decimais >

□ 小数の場面, 表示方

1. (1) Escreva qual o volume do suco:

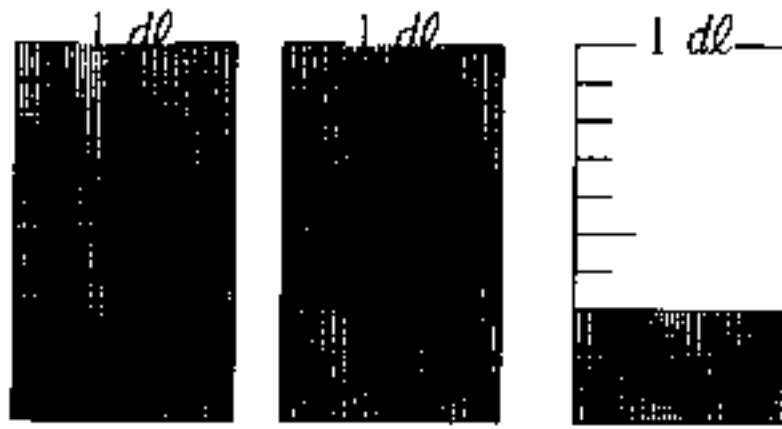

(2) Escreva em centímetro (cm) o comprimento da fita:

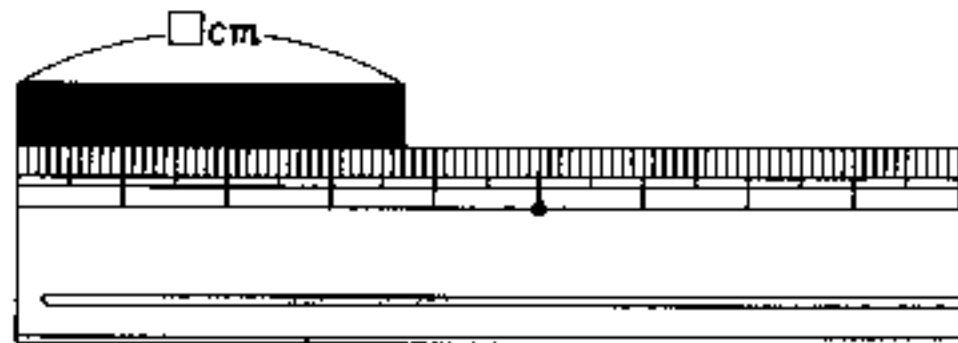

□ 小数の仕組み

Vocabulário

- Número decimal
- Vírgula
- Um décimo
- Primeiro número depois da vírgula
- Número inteiro

2. Observe a reta numerada e responda:

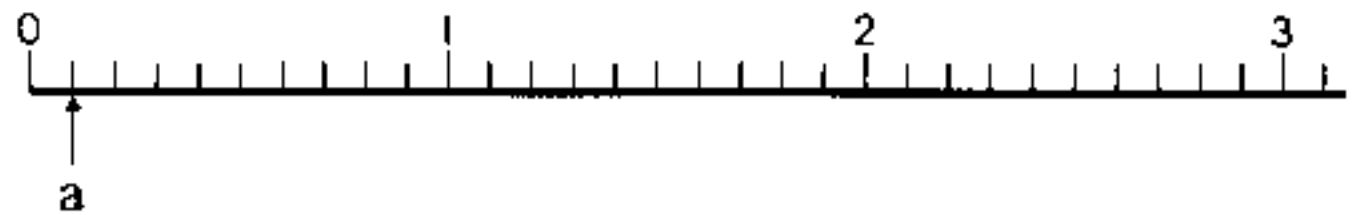

(1) Qual o valor indicado na escala do ponto "a"?

(2) Quantos 0,1 serão necessários para formar 0,6?

E quantos 0,1 serão necessários para formar 2,7?

(3) Demonstre os valores 0,6 e 2,7 com ↑, na reta numerada.

□小数の加減法

3. Efetue:

(1)  $0,8 + 0,5$

(2)  $0,9 + 0,6$

(3)  $1,2 + 0,5$

(4)  $1,5 + 0,9$

< 17. Multiplicação...③ >

□(2,3位数) × (2位数) のひっ算

1. Efetue:

(1)  $\begin{array}{r} 16 \\ \times 23 \\ \hline \end{array}$

(2)  $\begin{array}{r} 41 \\ \times 16 \\ \hline \end{array}$

(3)  $\begin{array}{r} 48 \\ \times 75 \\ \hline \end{array}$

(4)  $\begin{array}{r} 29 \\ \times 20 \\ \hline \end{array}$

(5)  $\begin{array}{r} 8 \\ \times 24 \\ \hline \end{array}$

(6)  $\begin{array}{r} 123 \\ \times 32 \\ \hline \end{array}$

(7)  $\begin{array}{r} 367 \\ \times 32 \\ \hline \end{array}$

(8)  $\begin{array}{r} 508 \\ \times 62 \\ \hline \end{array}$

□乗法の適用問題

2. Tiramos 13 pedaços de fios de 30cm do total de 5m. Quantos metros e quantos centímetros sobraram?

3. Havia 16 latas de conservas, cada uma pesando 275gr e mais 18 latas de 250gr cada. Há quantos quilos e quantas grammas no total?

< 1. Multiplicação >

(3位数) × (3位数) の計算

1. Efetue as multiplicações:

(1)	(2)	(3)	(4)
213	194	323	840
× 423	× 172	× 603	× 700
<hr/>	<hr/>	<hr/>	<hr/>

0を含む3位数どうしの計算

2. Encontre o produto:

(1) 368 × 246    (2) 658 × 743    (3) 164 × 307

(4) 353 × 570    (5) 807 × 480    (6) 533 × 500

Vocabulário  
• Produto

(3位数) × (3位数) の適用問題

3. Se comprarmos 136 fitas cassetes que custa 265 ienes cada uma, de quanto precisaremos?

Antes de fazer o cálculo, encontre o valor aproximado.

Vocabulário  
• Produto aproximado

< 3. Números maiores >

大きな数の読み方

1. Leia por extenso os números abaixo:

(1) 481379562    (2) 21360670000000

Vocabulário  
• Cem milhões  
• Um trilhão

大きな数の書き方と構成

2. Escreva em números:

(1) Quatrocentos e vinte milhões e cinco mil e setenta -

(2) Três trilhões, cinquenta bilhões e setenta e seis milhões -

(3) 2 dezenas de bilhão e 650 dezenas de milhar -

(4) 5 dezenas de trilhão e 20 unidades de bilhão -

□大きな数の10倍

$\frac{1}{10}$  の数

□大きな数の計算

Vocabulário
• Soma
• Diferença

3. Escreva o valor multiplicado por 10 e o um décimo dos números abaixo:

- (1) 900 milhões                      (2) 500 bilhões  
(3) 21 trilhões

4. Calcule:

- (1) 700 milhões + 1 bilhão e 200 milhões  
(2) 2 bilhões e 700 milhões - 1 bilhão e 900 milhões  
(3) 31 bilhões  $\times$  10                      (4) 49 trilhões  $\div$  10

### < 4. Número aproximado >

□がい数と四捨五入の仕方

Vocabulário
• Número aproximado
• Arredondamento de números ou aproximação de números

1. Faça o arredondamento de números até a centena de milhar. Faça também o arredondamento considerando-se as duas primeiras casas.

- (1) 45320    (2) 2039857    (3) 60817031

※Veja explicação no final da página 29.

2. Faça o arredondamento de números até a casa que está dentro do [ ] :

- (1) 82430 [unidade de milhar]  
(2) 6956289 [centena de milhar]

### < 5. Divisão >

□(2, 3, 4位数)  $\div$  (2位数) の計算と答えの確かめ

1. Efetue e tire a prova real:

- (1) 68  $\div$  21    (2) 333  $\div$  92    (3) 9014  $\div$  45

□(2, 3, 4位数)  $\div$  (2, 3位数) の計算

2. Efetue as divisões:

- (1)  $76 \overline{) 18}$                       (2)  $83 \overline{) 43}$                       (3)  $253 \overline{) 36}$   
(4)  $168 \overline{) 81}$                       (5)  $744 \overline{) 11}$                       (6)  $564 \overline{) 49}$   
(7)  $8411 \overline{) 39}$                       (8)  $4832 \overline{) 616}$

Vocabulário
• Encontrar o quociente
• Multiplicar
• Subtrair
• Abaixar

□割られる数、わる数、商、あまりの関係についての適用問題

Vocabulário

- Dividendo
- Divisor
- Quociente
- Resto

3. Ao dividirmos um determinado número por 74, o quociente foi 12 e o resto 8. Qual é o número?

4. Havia 432 balas. Se colocarmos 30 balas em cada vidro, quantos vidros poderemos encher e quantas balas sobrarão?

< 9. Números decimais >

□小数を用いた単位換算

1. Transforme nas unidades indicadas entre parênteses:

- (1) 4 km 5 7 0 m (km)
- (2) 3 9 7 m (km)
- (3) 8 kg 4 2 g (kg)
- (4) 6 0 1 4 g (kg)
- (5) 1 0 m 3 3 cm (m)
- (6) 5 cm (m)

□小数の位取り

Vocabulário

- Um centésimo
- Um milésimo
- Segundo número depois da vírgula
- Terceiro número depois da vírgula

2. Escreva as classes pedidas do número abaixo:

6 2 . 1 0 5

(1) Classe da dezena

(2) Classe da unidade

(3) Um décimo

(4) Um centésimo

(5) Um milésimo

□小数の相対的大きさ

3. Os números indicam a reunião de quantas vezes o 0,1?

- (1) 0, 7
- (2) 2, 9
- (3) 5
- (4) 3 0, 8

4. Os números indicam a reunião de quantas vezes o 0,01?

(1) 0,05      (2) 2,31      (3) 6,5

5. Escreva em números:

(1) 6 vezes o número 10 mais 40 vezes o número 0,001

(2) Número 0,001 vez maior que 0,04

6. Efetue as adições:

(1)  $8,34 + 1,75$       (2)  $26,5 + 0,87$

(3)  $4,87 - 1,54$       (4)  $10 - 0,77$

7. O Nakada mede 132,6cm de altura. Ele é 3,8cm mais baixo que Ookawa e 2,8cm mais alto que Nakayama.

Qual a altura do Ookawa e do Nakayama?

□小数の構成

□小数の加減計算

Vocabulário

- Ordenar a classe
- Colocar a vírgula

□小数の加法・減法の適用問題

< 12. Multiplicação e Divisão de números decimais >

□ (小数) × (整数) の計算

1. Efetue as multiplicações:

(1)

$$\begin{array}{r} 4,7 \\ \times 3 \\ \hline \end{array}$$

(2)

$$\begin{array}{r} 36,5 \\ \times 4 \\ \hline \end{array}$$

(3)

$$\begin{array}{r} 0,034 \\ \times 6 \\ \hline \end{array}$$

(4)

$$\begin{array}{r} 3,54 \\ \times 28 \\ \hline \end{array}$$

(5)

$$\begin{array}{r} 0,36 \\ \times 93 \\ \hline \end{array}$$

(6)

$$\begin{array}{r} 2,09 \\ \times 526 \\ \hline \end{array}$$



□ 仮分数と帯分数の相互関係

3. Transforme a fração imprópria em mista e a mista em imprópria:

(1)  $\frac{7}{3}$

(2)  $1\frac{1}{5}$

(3)  $2\frac{2}{4}$

(4)  $\frac{19}{6}$

(5)  $4\frac{4}{7}$

(6)  $\frac{35}{12}$

□ 分数の加減計算

4. Calcule:

(1)  $\frac{3}{7} + \frac{6}{7}$

(2)  $\frac{7}{8} + \frac{3}{8}$

(3)  $2\frac{5}{6} + \frac{5}{6}$

(4)  $2\frac{4}{9} + 2\frac{7}{9}$

(5)  $\frac{6}{7} - \frac{2}{7}$

(6)  $1\frac{3}{5} - \frac{4}{5}$

(7)  $3 - \frac{3}{4}$

(8)  $4\frac{1}{8} - 1\frac{7}{8}$

□ (真分数) + (真分数) の適用問題

5. O Yamada correu  $\frac{7}{11}$  km ontem e mais  $\frac{6}{11}$  km hoje. Quantos quilômetros ele correu no total?

□ (帯分数) - (帯分数) の適用問題

6. Dos  $10\frac{3}{5}$  kg de arroz que havia, comemos  $1\frac{4}{5}$  kg. Quantos quilos sobraram?

※ Aproximação de números ou arredondamento de números:  
Números menores que 4 (0, 1, 2, 3, 4) → arredonda para menos (ex.: 54 → 50; 525 → 500; 2354 → 2000).  
Números maiores que 5 (5, 6, 7, 8, 9) → arredonda para mais (ex.: 55 → 60; 564 → 600; 2836 → 3000).

< 1. Números inteiros e decimais e seu cálculo >

□それぞれの位が表  
す大きさの理解

1. Escreva o número correspondente no □:

$$436,57 = \square \times 4 + \square \times 3 + \square \times 6 + \square \times 5 + \square \times 7$$

□数のしくみの理解

2. Escreva os números solicitados:

(1) 10 e 100 vezes 31,52

(2) 10 e 100 vezes 203,7

(3) Um décimo e um centésimo de 46,8

□末位に0のある数  
の乗法・除法の計算

3. Calcule:

(1)  $4700 \times 800$

(2)  $8300 \times 2500$

(3)  $3,84 \times 5000$

(4)  $6800 \div 200$

(5)  $150000 \div 3000$

(6)  $84000 \div 1200$

□末位に0のある数  
の除法の計算  
(わりきれない  
場合)

4. Tenho 27.000 ienes para comprar um livro que custa 400 ienes. Quantos livros poderei comprar e quantos ienes irão sobrar?

□積や商の見積もり

5. Calcule o produto e o quociente aproximado e depois compare-os com o resultado que obtiver na máquina de calcular:

(1)  $91820 \times 291$

(2)  $3271 \times 4265$

(3)  $6137415 \div 435$

(4)  $91500528 \div 193$

< 3. Multiplicação de números decimais >

□ (整数) × (帯小  
数) の意味と計算方  
法

1. Vamos comprar 3,8m de uma fita que custa 120 ienes o metro. De quantos ienes precisaremos?

□ (帶小数) × (帶小数) の意味と筆算形式の理解

2. A torneira se quebrou e a cada hora vazava 1,3ℓ de água. O vazamento continuou por 3,5 horas até ser consertado. Quantos litros de água vazou?

□ (小数) × (小数) の計算

3. Calcule:

(1)  $3,6 \times 2,7$       (2)  $2,2 \times 5,7$       (3)  $6,8 \times 7,4$

(4) 
$$\begin{array}{r} 4,08 \\ \times 5,6 \\ \hline \end{array}$$
      (5) 
$$\begin{array}{r} 0,67 \\ \times 2,83 \\ \hline \end{array}$$
      (6) 
$$\begin{array}{r} 0,94 \\ \times 3,05 \\ \hline \end{array}$$

□ 乗数の大きさによる積と被乗数の大小関係

4. Qual é a operação cujo produto é menor do que o multiplicando?

(1)  $5 \times 0,4$       (2)  $7,3 \times 1,7$       (3)  $6,38 \times 0,05$

□ 小数の体積公式への適用

5. Quantos m<sup>3</sup> têm um paralelepípedo com 0,8m de profundidade, 2,3m de largura e 1,5m de altura?

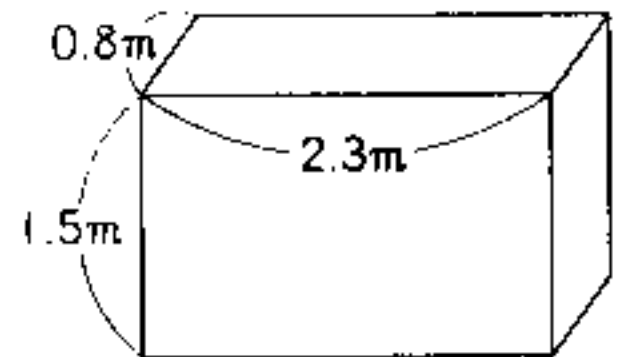

#### < 4. Divisão de números decimais >

□ (整数) ÷ (小数) の意味と計算方法

1. Comprei 3,2m de fita que custou 480 ienes ao todo. Quanto custa o metro desta fita?

□ (帶小数) ÷ (帶小数) の意味と筆算形式

2. Há uma barra de ferro de 1,5m pesando 3,45kg. Quanto pesa o 1 metro desta barra?

(小数) ÷ (小数)  
の計算

除数の大きさによ  
る商と被除数の大小  
関係

あまりのあるわり  
ざんの立式と計算

あまりのあるわり  
ざんの計算

### < 6. Os números inteiros >

偶数と奇数, 2つ  
の集合の分類

Vocabulário  
• Números  
    pares  
• Números  
    ímpares

倍数の意味

Vocabulário  
• Múltiplo

3. Calcule:

(1)  $8,84 \div 5,2$

(2)  $26,6 \div 3,8$

(3)  $0,6 \div 5,25$

(4)  $1,45 \div 2,842$

4. Qual é a operação cujo quociente é maior que o divi-  
dendo?

(1)  $9 \div 0,5$

(2)  $2,4 \div 4,8$

(3)  $0,69 \div 0,03$

5. Há 2,3ℓ de suco que serão distribuídos em um recipiente  
de 5dl. Em quantos recipientes de 5dl o suco caberá, e  
quanto de suco sobrar?

6. Faça a divisão e encontre o quociente até o primeiro  
número depois da vírgula. Coloque também o resto:

(1)  $4,2 \div 5$

(2)  $0,37 \div 8,6$

(3)  $1,07 \div 5,02$

1. Classifique os números inteiros abaixo em pares e ímpa-  
res:

46

61

85

204

343

550

2. Quais são os números múltiplos de 6?

1

9

12

18

25

48

78

□公倍数, 最小公倍数の  
見つけ方

Vocabulário  
• Múltiplo  
comum  
• Mínimo múltiplo  
comum

□約数の意味

Vocabulário  
• Divisor

□公約数, 最大公約数の  
見つけ方

Vocabulário  
• Divisor  
comum  
• Máximo divisor  
comum

3. Escreva qual é o número:

- (1) 5 múltiplos comuns de 4 e 6, a partir do menor:  
(2) Mínimo múltiplo comum (m.m.c) de 12 e 15:

4. Escolha os divisores de 36:

1    3    8    9    12    16    24

5. Escreva quais são:

- (1) Todos os divisores comuns de 16 e 36:  
(2) O máximo divisor comum (m.d.c) de 18 e 30:

< 7. Adição e subtração de frações >

□大ききの等しい分  
数の分母どうし, 分  
子どうしの関係

1. Qual é a fração equivalente a  $\frac{2}{6}$  :

$$\frac{6}{2} \quad \frac{2}{3} \quad \frac{1}{3} \quad \frac{3}{9} \quad \frac{3}{12}$$

□大ききの等しい分  
数の構成

2. Coloque o número correspondente no □:

$$(1) \frac{2}{5} = \frac{\square}{10} = \frac{6}{\square} \quad (2) \frac{1}{4} = \frac{2}{\square} = \frac{\square}{20}$$

□約分の仕方と意味

3. Faça a simplificação:

$$(1) \frac{7}{28} \quad (2) \frac{15}{21} \quad (3) \frac{16}{24} \quad (4) 1 \frac{20}{32} \quad (5) 2 \frac{28}{42}$$

Vocabulário  
• Simplificação

□通分の仕方と意味

Vocabulário

• Reduzir ao denominador comum

□異分母の分数のた

しざんの立式と計算

□異分母真分数どう

し、異分母帯分数どうしのたしざん、ひきざんの計算

4. Simplifique as frações que estão entre parênteses:

(1)

$$\left( \frac{1}{4} + \frac{1}{6} \right)$$

(2)

$$\left( \frac{3}{4} + \frac{7}{9} + \frac{11}{12} \right)$$

5. Há  $\frac{1}{3}$  ℓ de suco de laranja numa garrafa e  $\frac{1}{2}$  ℓ numa caixa. Há quantos litros de suco ao todo?

6. Calcule:

(1)  $\frac{1}{4} + \frac{3}{7}$  (2)  $\frac{1}{9} + \frac{5}{12}$  (3)  $\frac{4}{15} + \frac{2}{5}$

(4)  $2\frac{5}{8} + 1\frac{3}{4}$  (5)  $\frac{5}{6} - \frac{3}{10}$

(6)  $4\frac{2}{5} - 2\frac{2}{3}$  (7)  $\frac{1}{2} - \frac{1}{16} + \frac{1}{8}$

### <13. Divisão e fração>

□わりざんの商を分数で表すことの理解

1. Escreva o quociente na forma de fração:

(1)  $2 \div 7$  (2)  $1 \div 5$  (3)  $10 \div 3$  (4)  $15 \div 4$

□分数倍で表すことの理解

2. Há 2 recipientes de água: um com 4 ℓ e outro com 7 ℓ.

(1) A água de 4 ℓ equivale a quantas vezes 7 ℓ?

(2) A água de 7 ℓ equivale a quantas vezes 4 ℓ?

□分数を小数で表すことの理解

3. Transforme as frações abaixo em números decimais. Se não for possível fazer a divisão, faça o arredondamento até 2 números depois da vírgula:

(1)  $\frac{3}{4}$  (2)  $\frac{3}{10}$  (3)  $\frac{2}{3}$  (4)  $1\frac{1}{2}$  (5)  $3\frac{1}{7}$

□小数を分数で表す  
ことの理解

4. Transforme os números decimais em frações:

- (1) 0.7      (2) 0.09      (3) 1.8      (4) 3.50

□分数と小数の大小  
比較

5. Compare a diferença dos números fracionários e decimais  
que estão entre parênteses:

- (1)  $\left( 1 \frac{3}{4}, 1.74 \right)$       (2)  $\left( \frac{1}{3}, 0.34 \right)$

□時間を分数で表す  
こと

6. Os números abaixo indicam quantas horas? Escreva em nú-  
meros fracionários:

- (1) 15 minutos      (2) 45 minutos  
(3) 90 minutos      (4) 1 hora e 10 minutos

< 1. Multiplicação de números decimais e inteiros >

□(真分数) × (整数)

1. Para fazer um bolo, precisaremos de  $\frac{2}{7}$  ℓ de leite.  
Quantos litros de leite precisaremos se formos fazer 3 bolos?

2. Calcule:

(1)  $\frac{1}{9} \times 4$    (2)  $\frac{3}{11} \times 2$    (3)  $\frac{3}{5} \times 4$    (4)  $\frac{7}{9} \times 2$

□(真分数) ÷ (整数)

3. Vamos dividir  $\frac{4}{5}$  ℓ de suco em 3 copos iguais.  
Quantos litros de suco haverá em cada copo?

4. Calcule:

(1)  $\frac{2}{7} \div 3$    (2)  $\frac{3}{4} \div 2$    (3)  $\frac{3}{5} \times 4$    (4)  $\frac{7}{9} \times 2$

< 2. Multiplicação e divisão de fração >

□(整数) × (分数)

1. Há uma barra de ferro de 1m, pesando 7kg. Calcule o peso de  $\frac{5}{6}$  m dessa barra de ferro.

2. Calcule:

(1)  $3 \times \frac{1}{8}$    (2)  $8 \times \frac{1}{5}$    (3)  $8 \times \frac{4}{9}$    (4)  $11 \times \frac{5}{8}$

□(分数) × (分数)

3. 1 ℓ de um determinado tipo de óleo pesa  $\frac{4}{5}$  kg.  
Qual seria o peso de  $\frac{2}{3}$  ℓ desse mesmo óleo?

4. Calcule:

(1)  $\frac{3}{5} \times \frac{2}{7}$     (2)  $\frac{5}{7} \times \frac{3}{4}$     (3)  $\frac{3}{8} \times \frac{3}{7}$     (4)  $\frac{8}{9} \times \frac{2}{3}$

(5)  $\frac{5}{7} \times 1 \frac{5}{6}$     (6)  $2 \frac{3}{4} \times 1 \frac{4}{5}$     (7)  $\frac{3}{8} \times \frac{2}{3} \times \frac{4}{7}$

かけられる数と積の大小関係

5. Qual é a operação cujo produto é menor que 9. Faça um círculo naquela em que o produto for menor:

(1)  $9 \times 1 \frac{1}{2}$  (    )    (2)  $9 \times \frac{7}{10}$  (    )

(3)  $9 \times \frac{12}{13}$  (    )    (4)  $9 \times 1 \frac{9}{10}$  (    )

分数のかけ算  
(計算のきまり)

6. Escreva o número correspondente no :

①  $(\frac{1}{2} \times \frac{1}{3}) \times \frac{4}{5} = \text{} \times (\frac{1}{3} \times \frac{4}{5})$

②  $\frac{5}{7} \times (\frac{2}{5} + \frac{3}{4}) = \frac{5}{7} \times \text{} + \frac{5}{7} \times \text{}$

(整数) ÷ (分数)

7. Com  $\frac{2}{3}$  ℓ de tinta, é possível pintar 5 m<sup>2</sup> de parede. Quantos metros quadrados poderemos pintar com 1 ℓ de tinta?

8. Calcule:

(1)  $2 \div \frac{3}{5}$     (2)  $4 \div \frac{3}{8}$     (3)  $7 \div \frac{2}{3}$     (4)  $9 \div \frac{2}{5}$

逆数を考える

Vocabulário  
• Fração  
inversa

9. Encontre a fração inversa dos números abaixo:

(1)  $\frac{3}{5}$     (2)  $\frac{3}{7}$     (3)  $1 \frac{5}{7}$

(4) 6    (5) 0,6    (6) 1,05

□(分数)÷(分数)

10. Há um pedaço de madeira de  $\frac{3}{4}$  m que pesa  $\frac{2}{5}$  kg.

Qual é o peso desta madeira de 1m?

11. Calcule:

(1)  $\frac{2}{5} \div \frac{3}{5}$  (2)  $\frac{5}{16} \div \frac{5}{8}$  (3)  $\frac{14}{15} \div \frac{7}{25}$  (4)  $1\frac{2}{3} \div 1\frac{1}{2}$

(5)  $2\frac{2}{3} \div 1\frac{5}{8}$  (6)  $2\frac{5}{6} \div 1\frac{1}{2}$  (7)  $1\frac{2}{3} \div 1\frac{4}{9}$

□わられる数と商の  
大小関係

12. Qual é a operação cujo quociente é menor que 13?

Coloque um círculo naquela que for menor:

①  $13 \div \frac{3}{5}$  ( )      ②  $13 \div \frac{7}{9}$  ( )

③  $13 \div 1\frac{5}{6}$  ( )      ④  $13 \div \frac{11}{10}$  ( )

< 4. Cálculo com fração e números decimais >

□分数と小数のかけ  
算

1. Encontre o valor a ser colocado no quadrado □:

(1)  $3\frac{3}{7} \times 0,25 = \frac{\square}{7} \times \frac{\square}{\square}$  (2)  $4,2 \times \frac{2}{3} = \frac{\square}{\square} \times \frac{2}{3}$

□(分数)÷(小数)

2. Encontre o valor a ser colocado no quadrado □:

(1)  $\frac{1}{20} \div 3,2 = \frac{1}{20} \times \frac{\square}{\square}$  (2)  $3\frac{3}{7} \div 0,45 = \frac{\square}{\square} \times \frac{\square}{\square}$

□3口の分数乗除  
混合計算

3. Encontre o valor a ser colocado no quadrado □:

(1)  $\frac{4}{5} \times \frac{3}{8} \div \frac{6}{7} = \frac{4}{5} \times \frac{\square}{\square} \times \frac{\square}{\square} = \frac{\square}{\square}$

(2)  $1\frac{7}{8} \div 1\frac{3}{4} \times \frac{2}{5} = \frac{\square}{8} \times \frac{4}{\square} \times \frac{\square}{\square} = \frac{\square}{\square}$

(3)  $3,8 \div 0,34 \times 0,2 = \frac{\square}{\square} \times \frac{\square}{\square} \times \frac{\square}{\square} = \frac{\square}{\square}$